

DIGITÁLNÍ SERVOZESILOVAČ

TGA-48-40/80

Instrukční manuál

Edice 01/2014



Bezpečnostní instrukce

- Před provedením instalace si přečtěte tuto dokumentaci. Nesprávné zacházení se servozesilovačem může způsobit zranění osob nebo zničení výrobku.
- Servozesilovač obsahuje elektrostaticky citlivé součásti, které mohou být zničeny nesprávným zacházením. Uzemněte své tělo před dotykem servozesilovače.
- Neotvírejte servozesilovač. Během provozu ponechejte všechny kryty namontovány a dveře rozváděče zavřeny.
- Servozesilovače mohou mít za provozu vyšší teplotu na povrchu chladiče.
- Nikdy nerozpojujte elektrická zapojení servozesilovače pod napětím. Hrozí nebezpečí elektrického oblouku na kontaktech a jejich zničení.

Předepsané použití servozesilovače

Servozesilovače jsou komponenty, které jsou určeny k zabudování do elektrického zařízení nebo stroje, a mohou být použity pouze jako součásti takového zařízení.

Při projekci a montáži musí uživatel zajistit patřičná filtrační opatření.

Servozesilovače řady TGA-48 mohou být použity **pouze** pro napájení specifických bezkartáčových synchronních servomotorů řady TGT, TGH nebo TS se zpětnovazebním řízením momentu, rychlosti a/nebo polohy.

Servozesilovače mohou být provozovány pouze v zakrytém rozváděči při dodržení podmínek prostředí v technické specifikaci. Používejte pouze měděné vodiče.

Technická data

Parametry	Jedn.	TGA-48-40/80
Jmenovité silové napětí	V =	48 (24 – 50)
Jmenovitý instalovaný příkon pro provoz S1	W	2000
Jmenovitý výstupní proud	A _{rms}	40
Maximální výstupní proud (max. cca 5 s)	A _{peak}	80
Práh přepětové ochrany (transil)	V	60
Ztráty při jmenovité zátěži	W	60
Jmenovité napětí ovládacích obvodů	V =	24
Jištění		
Silové napájení 48 VDC – vnitřní – vnější	–	–
	–	gG 50 A
Ovládací napětí 24/12 VDC – vnitřní – vnější	–	T 2 A
	–	T 1,25 A
Vstupy / výstupy		
2 analogové vstupy, rozlišení 12 bitů Vstupní odpor	V	±10 V
	kΩ	20
4 analogové PWM výstupy Výstupní proud	V	0 -5 V
	mA	celkem 100mA
Digitální vstupy s nastavitelnou funkcí	počet	3
	mA	6
Digitální výstupy s nastavitelnou funkcí	počet	3
	mA	25
Digitální výstup relé na brzdu	–	5A / 48V
Konektory		
Napájení ovládacích obvodů, relé brzda	–	Interhart 5.08, 2.5mm ²
Signálové	–	Interhart 3.81, 1.5mm ²
Silové	–	WAGO 2716, 16mm ²
Resolverový vstup	–	Interhart 3.81, 1.5mm ²
Komunikace	–	Interhart 3.81, 1.5mm ²
Konstrukční data		
Hmotnost	kg	1.6
Rozměry bez konektorů	mm	264 × 192 × 53
Prostředí		
Teplota okolí	°C	–15°C až +40°C (bez kondenzace)
Relativní vlhkost	%	max. 85

Popis rozhraní

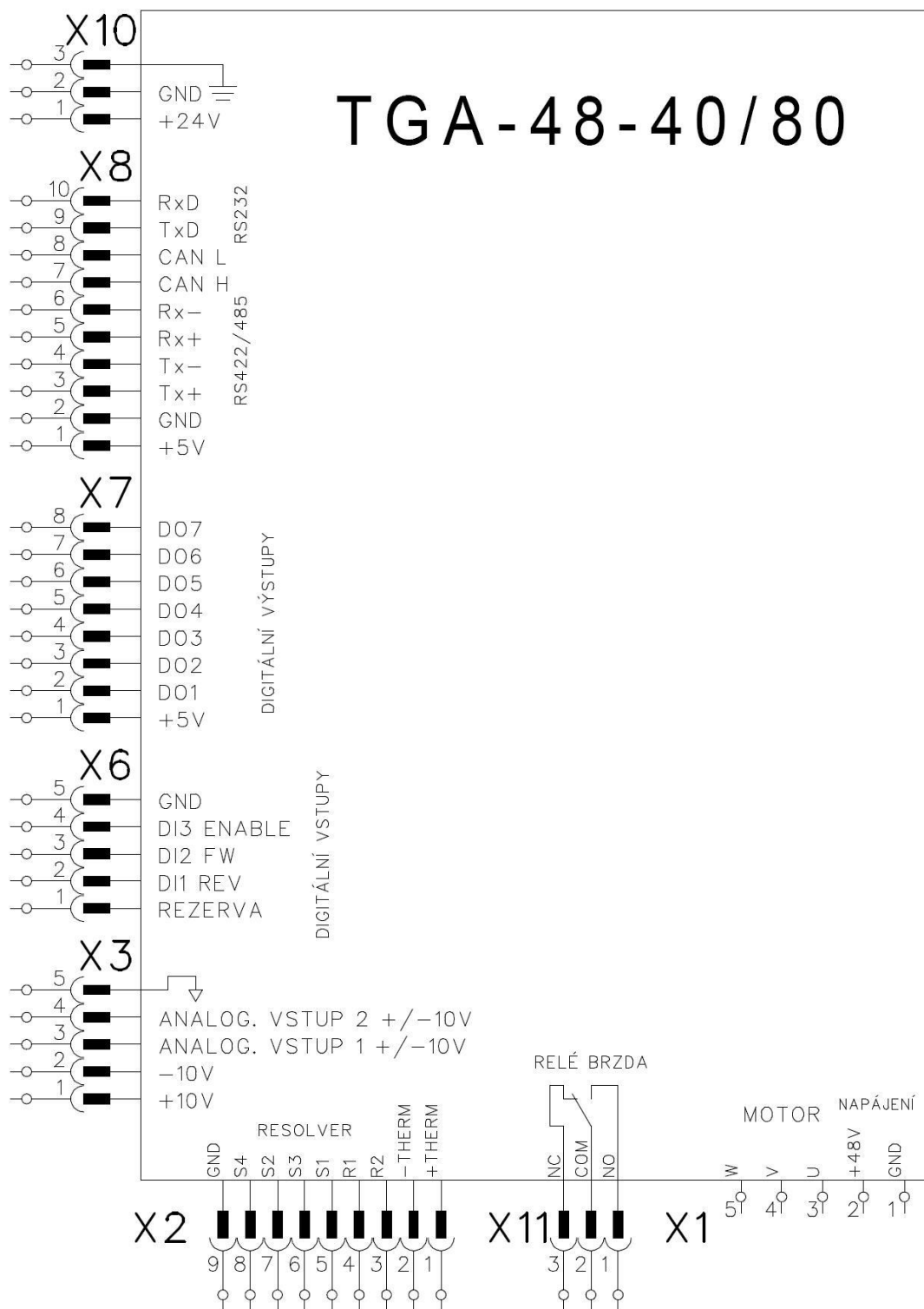

INSTRUKČNÍ MANUÁL TGA-48-40/80

Doporučené schéma zapojení

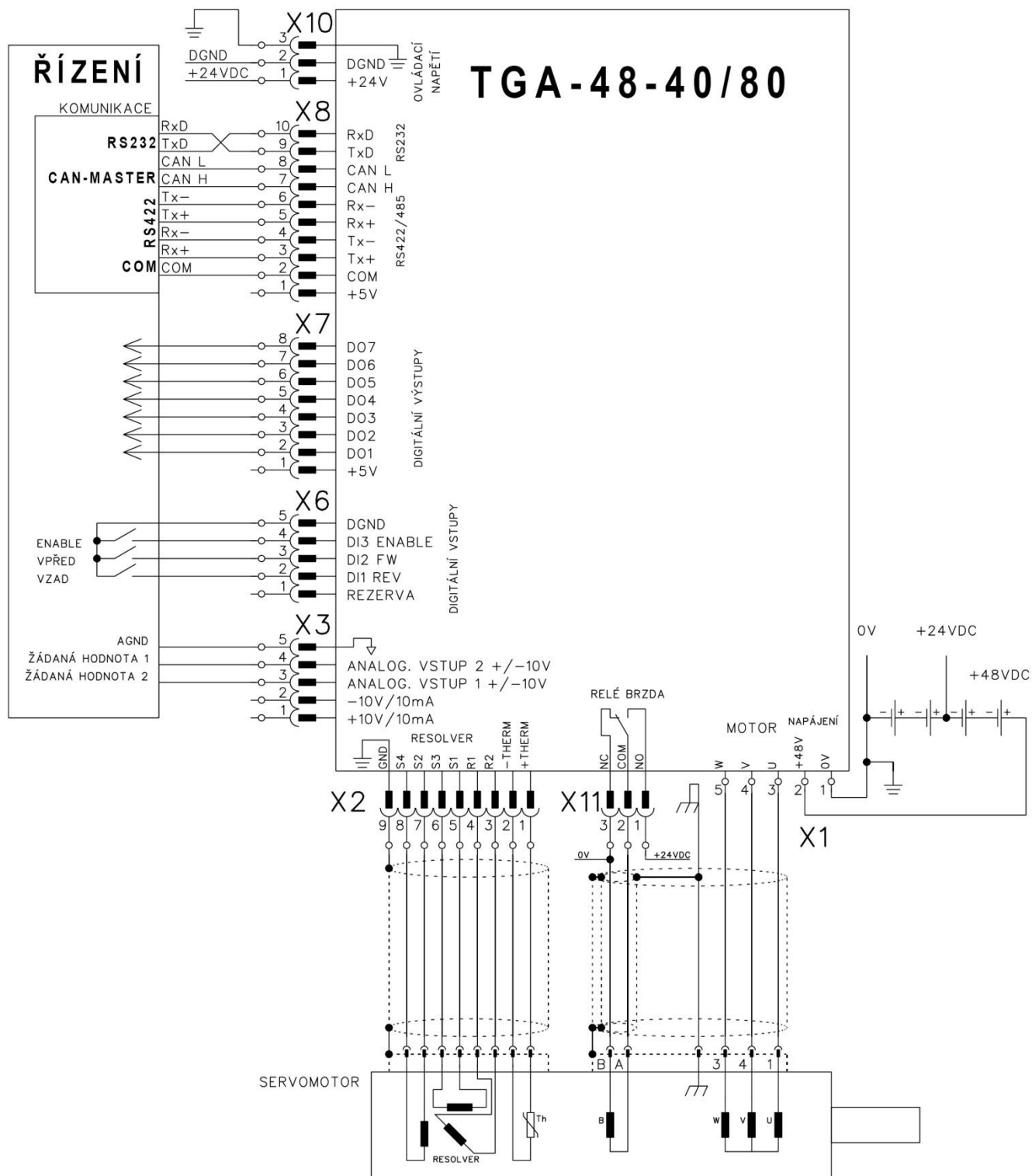

Zapojení resolverového kabelu (X2)

Zapojení resolverového kabelu pro servomotory s **kabelovými vývodkami**

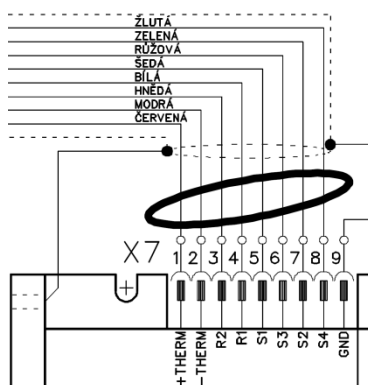

Zapojení resolverového kabelu pro servomotory s **konektory**

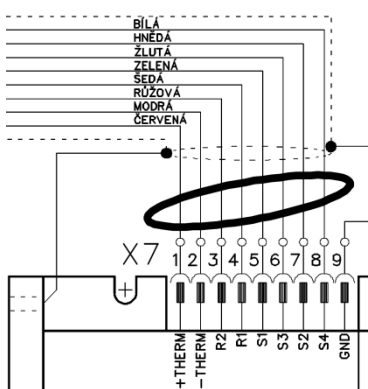

Zapojení motorového kabelu (X1)

Zapojení motorového kabelu dle schématu Doporučené schéma zapojení (strana 5).

KONTAKTNÍ ÚDAJE

Obchodní název společnosti	TG Drives, s.r.o.
Právní forma	Společnost s ručením omezeným
Sídlo	Olomoucká ev.č. 84, CZ - 627 00 Brno
Fakturační adresa	Jeneweinova 37, CZ - 617 00 Brno
IČO	60738821
DIČ	CZ60738821
Telefon	+420548141811
Fax	+420548141890
E-mail	info@tgdrives.cz
Web	www.tgdrives.cz